



De toekomst van verzekeren

Wat gaan we doen

- ANVA hoe het begon
- Bijzondere ontwikkelingen in onze branche
- De toekomst van verzekeren
- ANVA 6 concept
- Sneak preview ANVA 6
- Roadmap

1975

De uitgangspunten in 1975

- Vanuit een collectieve benadering goed en goedkoop administreren
- Kostenbesparing
- Tijdbesparing
- Verbeteren serviceverlening
- Kansen benutten op beheer en nieuwe klanten



1995



Introductie ANVA-4/5



Theater De Flint barstte bijna uit haar voegen bij de introductie van ANVA's nieuwste software.

AMERSFOORT – ANVA introduceerde op 31 mei 1995 ANVA-4 en ANVA-5, haar nieuwste software voor de assurantiebemiddelingsbranche. De bijeenkomst vond plaats in het Amersfoortse

Eerste resultaten ANVA:

'Geweldig succes!'

AMERSFOORT – In januari 1977 zijn de eerste negen deelnemers van ANVA ingevoerd in de grote computer van Honeywell. De NVA polste de deelnemers. Kort samengevat waren de reacties lovend. Het traject was bijzonder succesvol verlopen. Maar was de NVA zelf ook tevreden?

lees verder op pagina 3.

Britse belangstelling voor ANVA-project

AMERSFOORT / LONDEN – In november 1984 bracht een delegatie van de British Insurance Brokers Association een bezoek aan haar Nederlandse zusterorganisatie, de NVA, om kennis te nemen van ANVA. Tijdens hun tweedaagse bezoek lieten de Britse assurantiemakelaars zich uitvoerig voorlichten over de mogelijkheden die ANVA hun Nederlandse collega's biedt. Na afloop staken de Britten hun bewondering niet onder stoelen of banken. Zij roemden 'het zeer geavanceerde en unieke automatiseringssysteem'.



Relatiebeheer



Vergelijken



Aanvragen

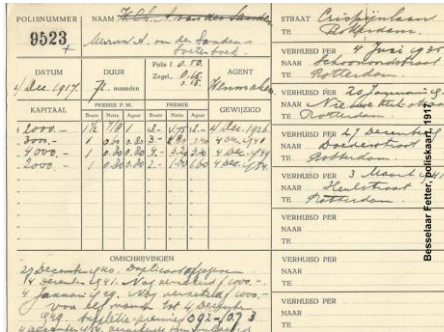

Verzekeringscontract



Premiebewijs (polis)

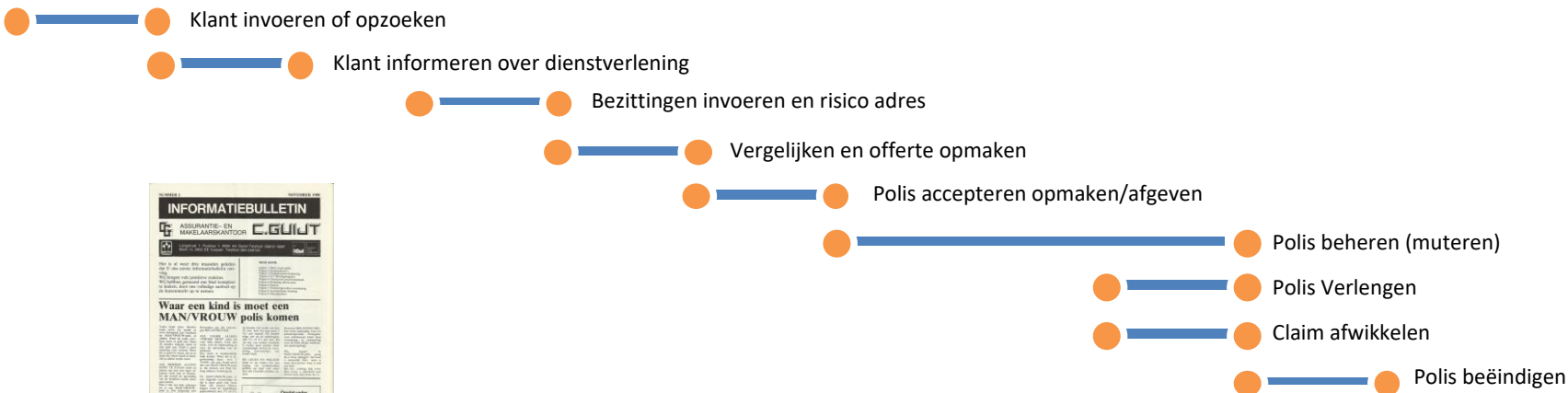

Relatiebeheer



Vergelijken



Aanvragen

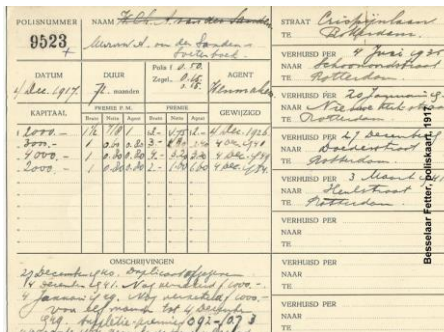

Verzekeringscontract



Premiebewijs (polis)

Bijzondere ontwikkelingen in onze branche

Hoeveelheid producten



Hoeveelheid producten



Hoeveelheid producten



Hoeveelheid producten



Consolidatie

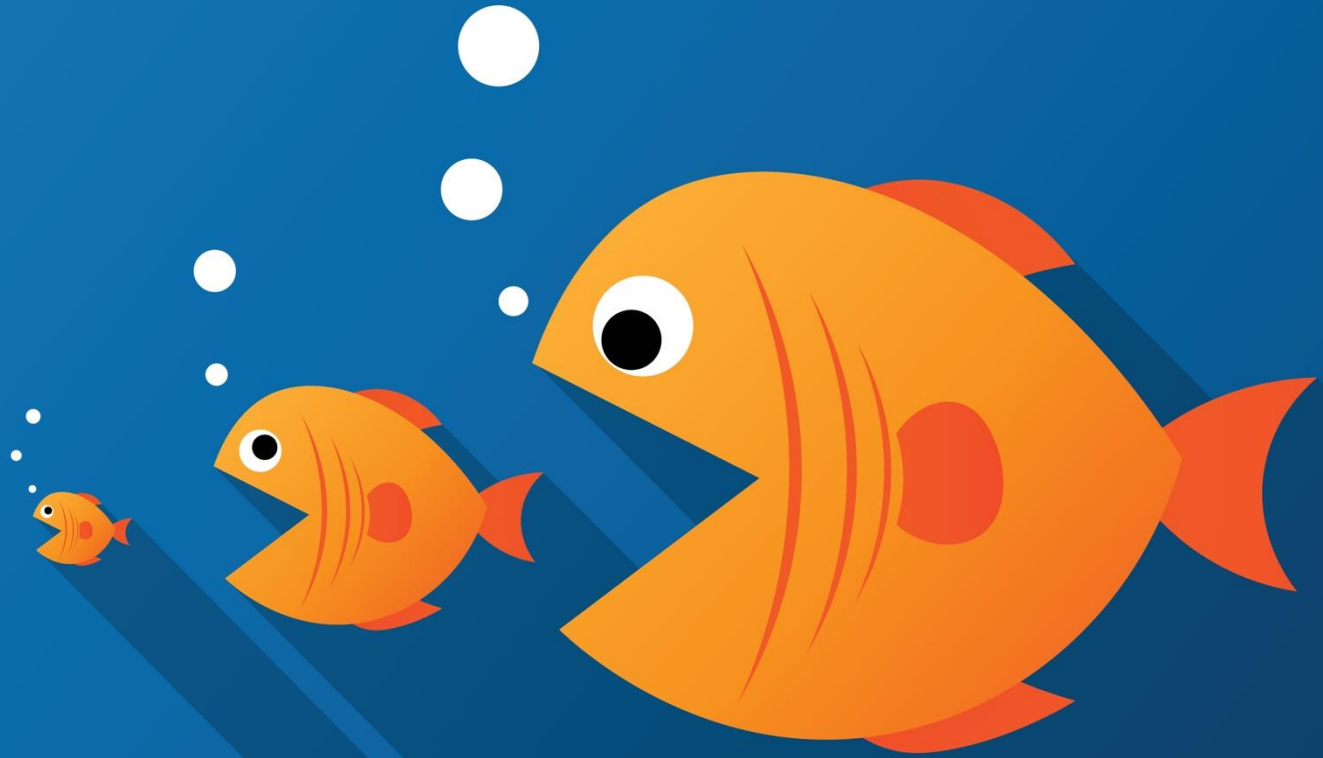

Tientallen
miljoenen
polissen

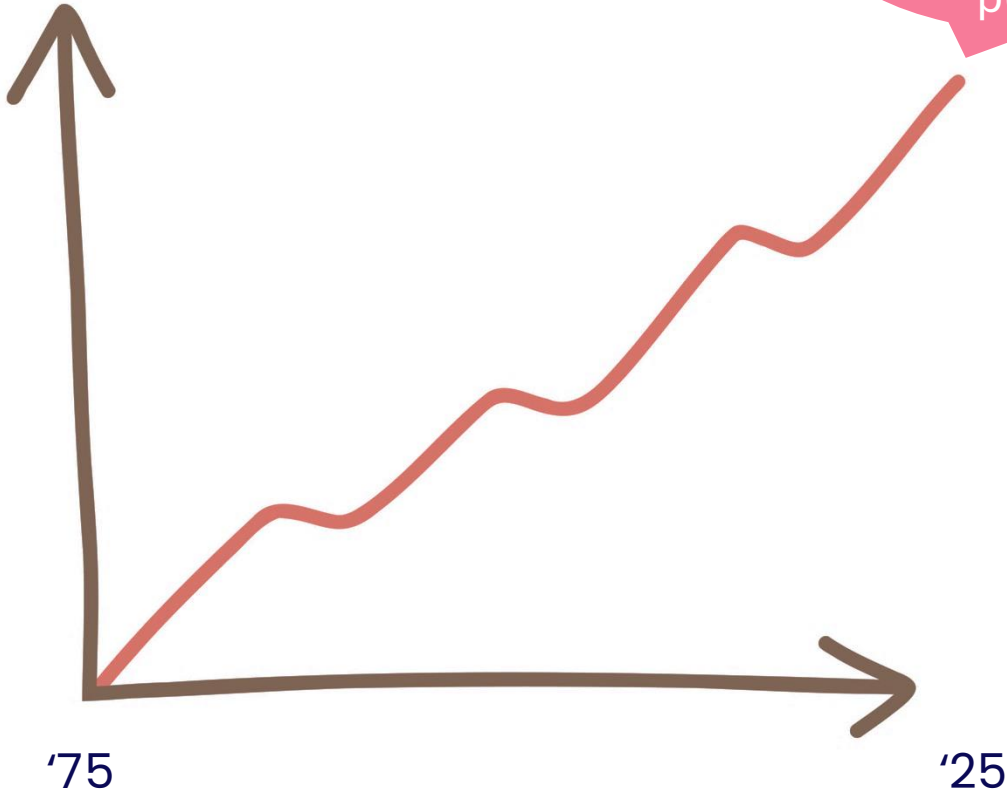

Performance!

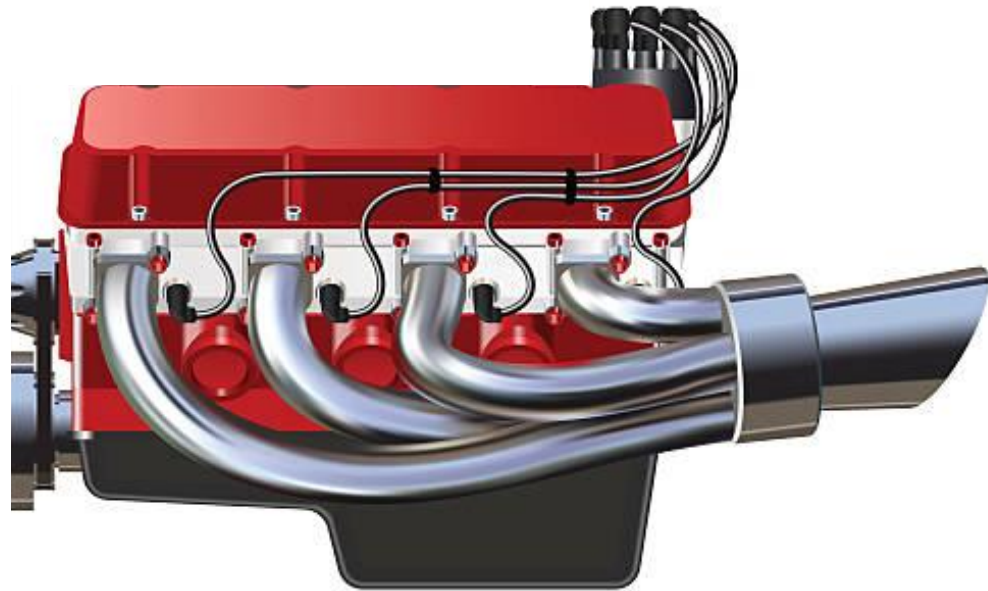

Performance!

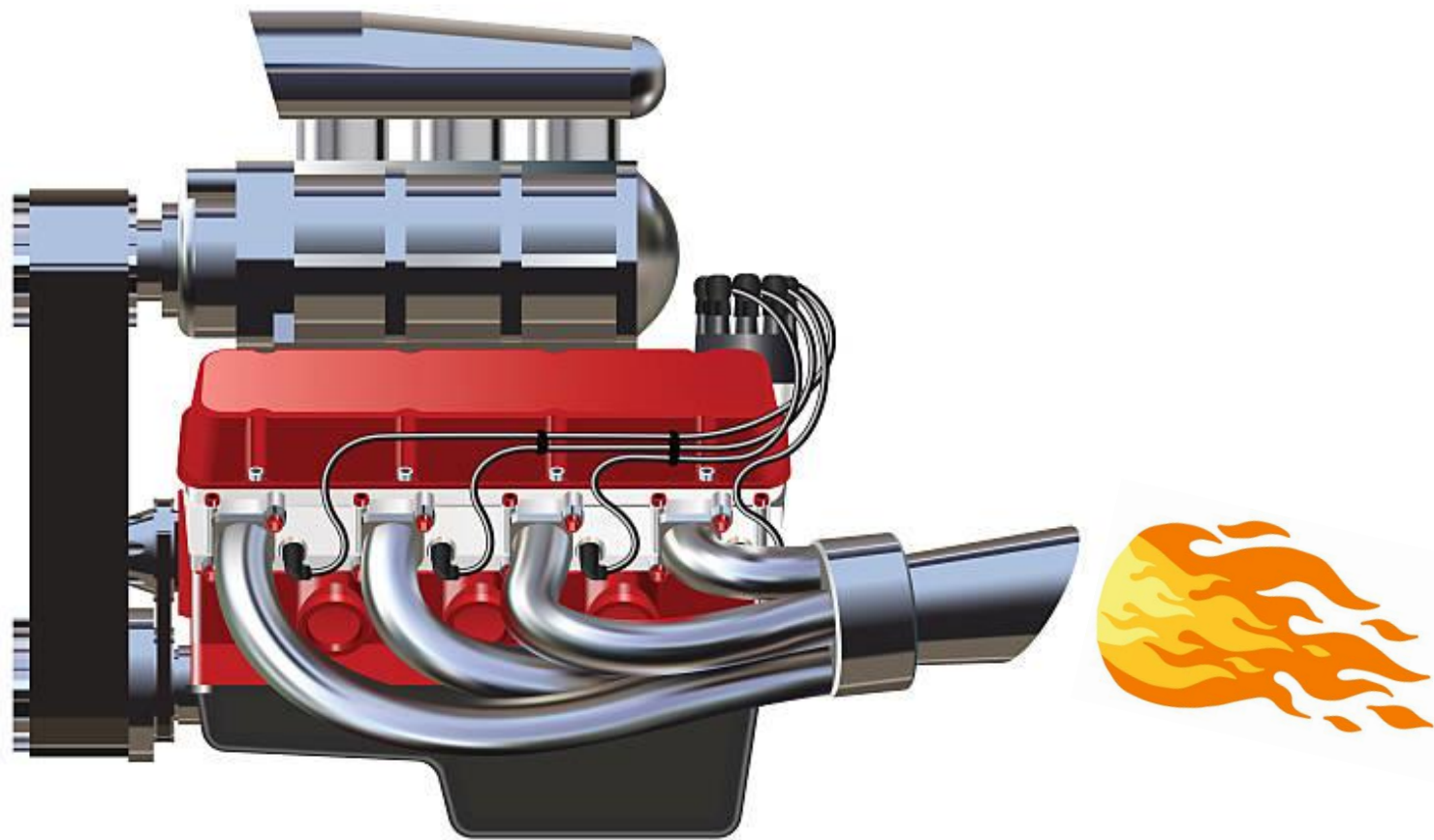

Kwaliteit van data



Uniformering

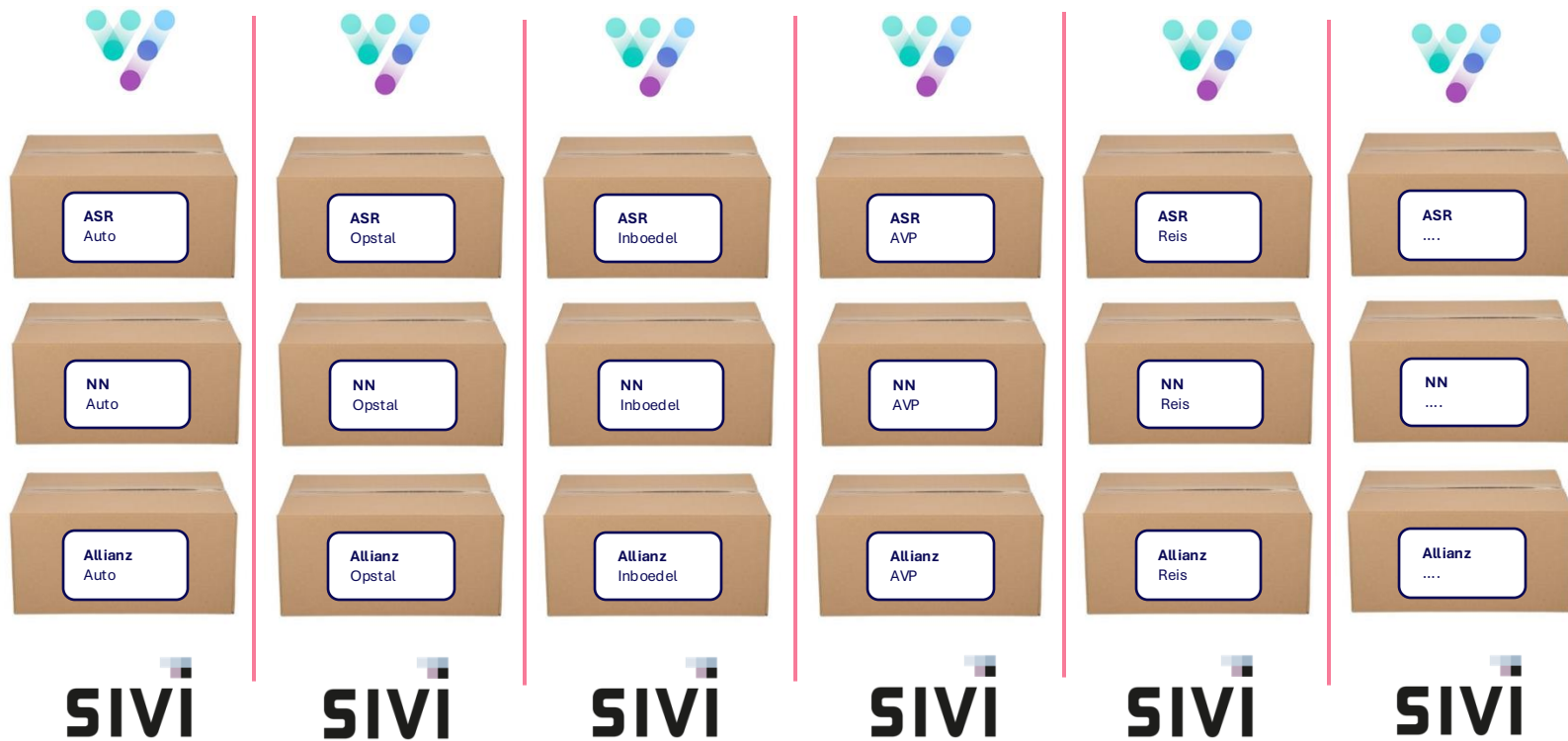

Reken & validatie

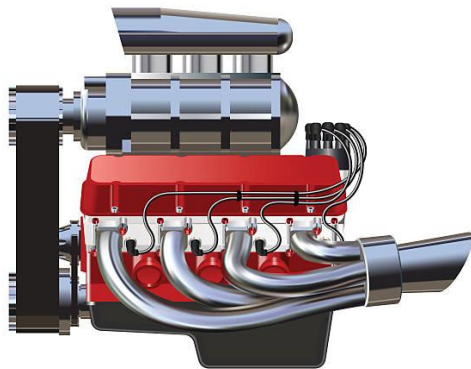

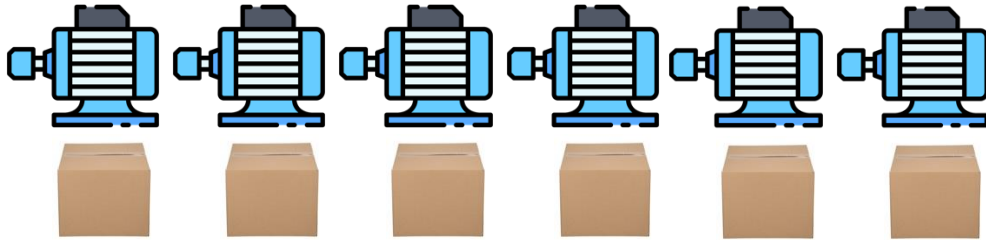

Reken & validatie

Producten

Reken & validatie

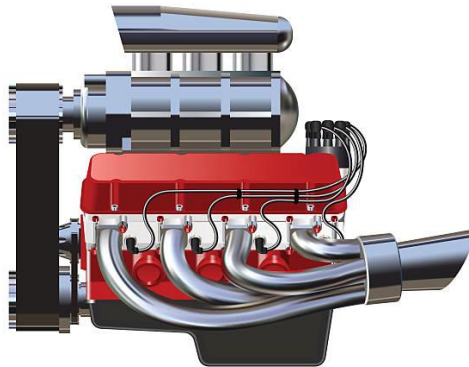





Simplify!

De toekomst van verzekeren

De uitgangspunten

- Een polis is een polis, processen zijn in de basis hetzelfde gebleven 😊
- Hoog volume (meer dan 10 miljoen polissen & verwerking van miljarden in- en excasso's)
- Multiproduct, internationaal, gehele keten
- Product catalogus op één plek
 - Product definitie
 - Reken kernen, Acceptatie regels
 - Voorwaarden & clausules
 - Polisbladen
 - Enzovoort
- Connectivity (API's)
- Wet- en regelgeving (RegTech)
- Cybersecurity
- Innovatie
 - Artificial intelligence (AI)
 - Internet of things (IoT)
 - Embedded insurance



Let's do this 😊









lessons learned



high performance & lowcode gaan niet samen

open standaarden gebruiken

gebruikers intensief betrekken

Opnieuw bouwen in plaats van verbeteren

enzovoort.....

Let's do this again!

Helemaal opnieuw!

Helemaal opnieuw!

```
public class Contract {  
  
    private String contractNumber;  
    private String contractHolderName;  
    private double contractAmount;  
  
}
```



Strakke structuur

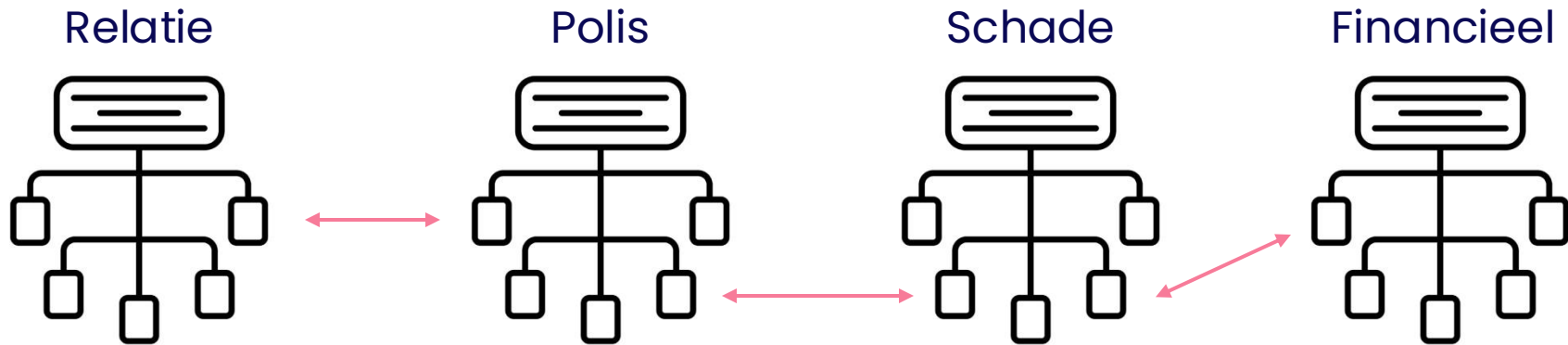

10 miljoen
polissen hé

Vergeet AI
niet!

Gecontroleerde flexibiliteit

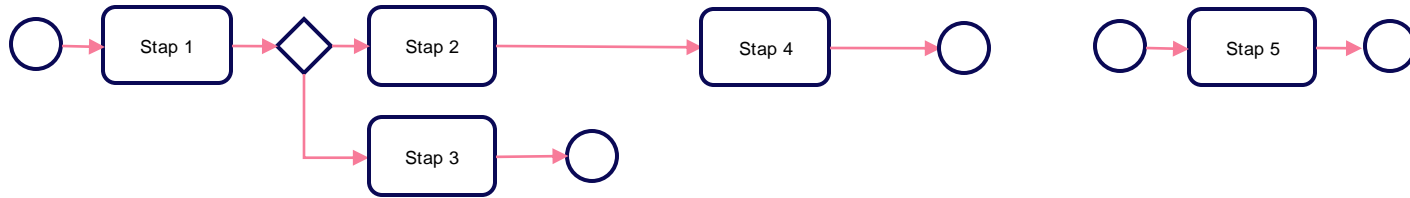

Efficiënte data invoer

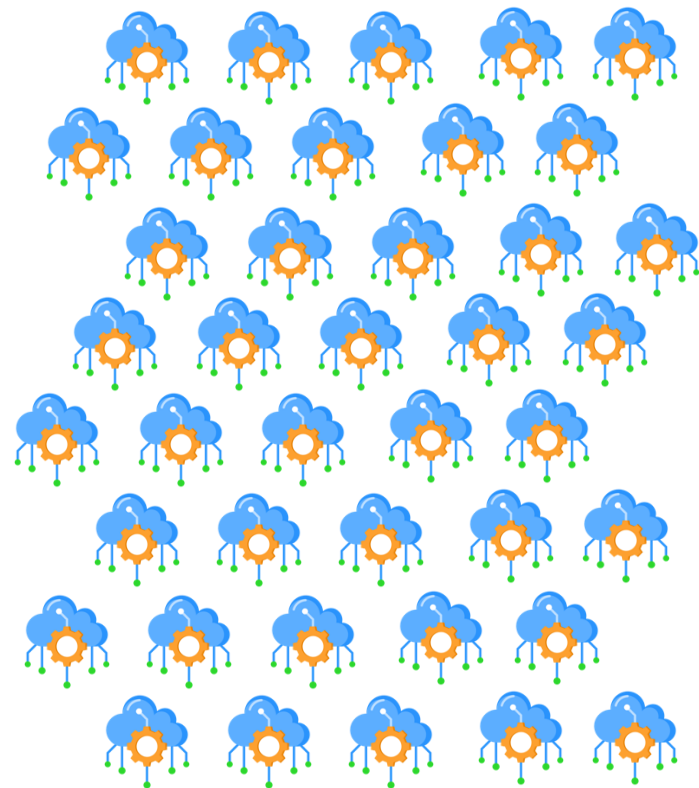
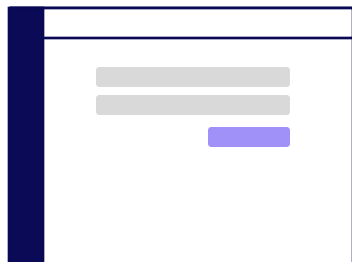
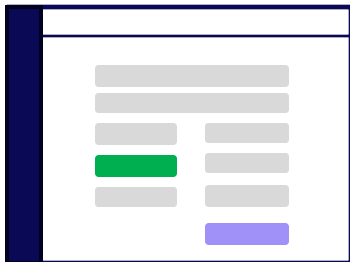

> 50 databronnen

- Efficiënte schermen, meer dan 50 databronnen
- Product catalogus op één plek

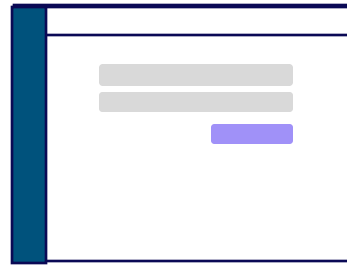
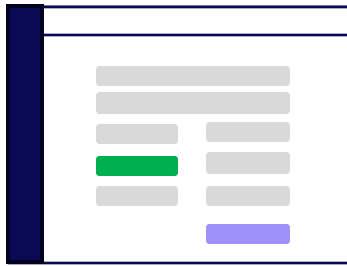

- Wet- en regelgeving (RegTech)
- Optimale klantbediening (STP)

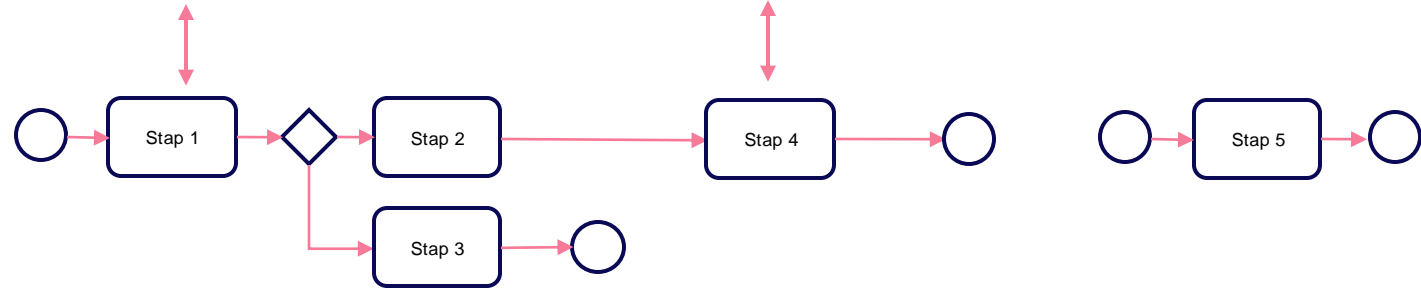

- Hoog volume (meer dan 10 miljoen polissen, verwerking van miljarden euro's)
- Innovatie
 - Artificial intelligence (AI)
 - Internet of things (IoT)
 -

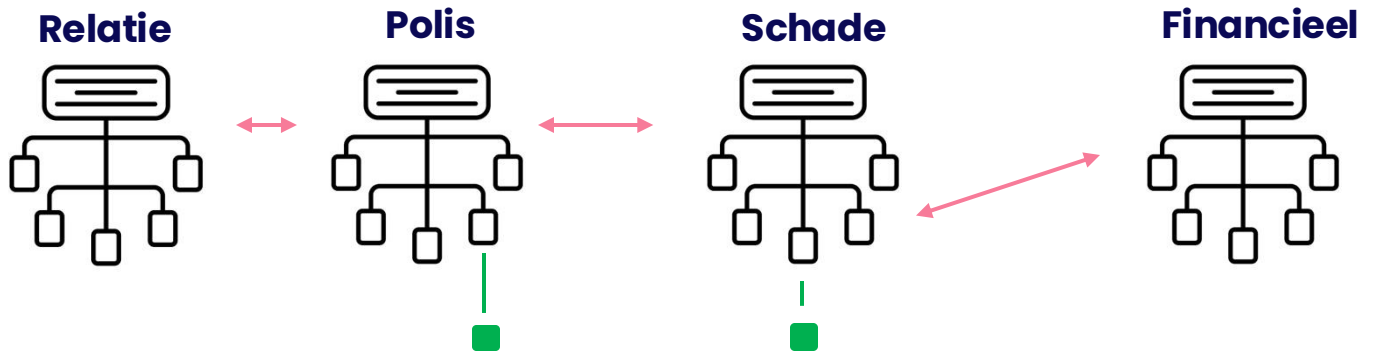

ANVA 6 Toolkit

Compliance

STP

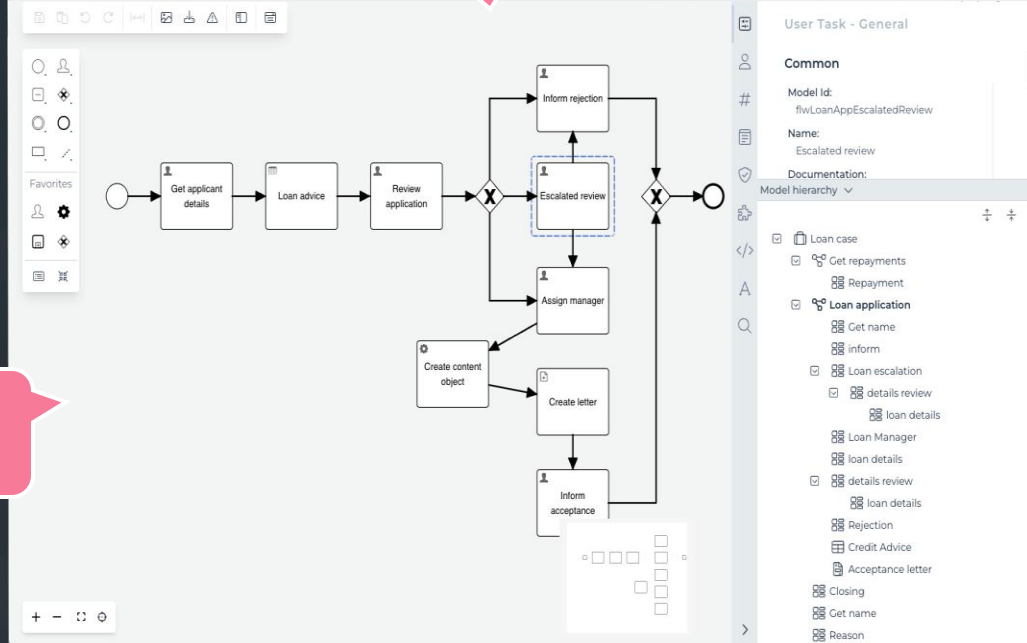

Sleep je
scherm
in elkaar

Create screen

Search elements

Screen elements

- Bundle discount
- Bundle discount percentage
- Cancellation date
- Collection date
- Description
- End date
- Gross premium
- Insurance tax
- Intermediary costs
- Net premium
- Registration number
- Renewal date
- Start date
- Status
- Contracts
 - Cancellation date
 - Collection date
 - Description
 - End date
 - Gross premium
 - Insurance tax
 - Intermediary costs
 - Net premium

Voor u volmachten pakket*

Voor u volmachten pakket

Pakketnummer*

Systeem maakt dit aan 0/5

Ingangsdatum 26-08-2024 Einddatum 26-08-2025

Bruto premie

Pakketkorting percentage*

Prolongatiedatum 26-09-2024 Opzegdatum

Beloning

Pakketkorting

Incassodatum

Assurantebelasting 21%

Incasso

Verzekeringspolis

Polisnummer

Ingangsdatum 12-08-2024 Einddatum 12-08-2025

Premie

Beloning intermediair

Prolongatiedatum 12-09-2024

Assurantebelasting

Nettopremie

Dekkingsomschrijving

Ingangsdatum 12-08-2024 End date

Brutopremie

Beloning adviseur

Assurantebelasting

Nettopremie

Assurantebelasting InsuranceTax

Label

Assurantebelasting

Hint text

Required

Read only

Default value

21%

Placeholder

Assurantebelasting

Maximum length

2

Preview Save

Strikte
data
structuur

Meer dan 50+
databronnen
beschikbaar

Person

GET /entity/persons Get all Person entities

POST /entity/persons Create/Update an Person

DELETE /entity/persons Delete all Person entities

GET /entity/persons/{id} Get an existing Person

DELETE /entity/persons/{id} Delete an existing Person

Organization

GET /entity/organizations Get all Organization entities

POST /entity/organizations Create/Update an Organization

DELETE /entity/organizations Delete all Organization entities

GET /entity/organizations/{id} Get an existing Organization

DELETE /entity/organizations/{id} Delete an existing Organization

Asset

GET /entity/assets Get all Asset entities

POST /entity/assets Create/Update an Asset

DELETE /entity/assets Delete all Asset entities

GET /entity/assets/{id} Get an existing Asset

DELETE /entity/assets/{id} Delete an existing Asset



"Ik heb in ChatGPT wat vragen gesteld,
maar het antwoord klopt niet."



Strikte datastructuur

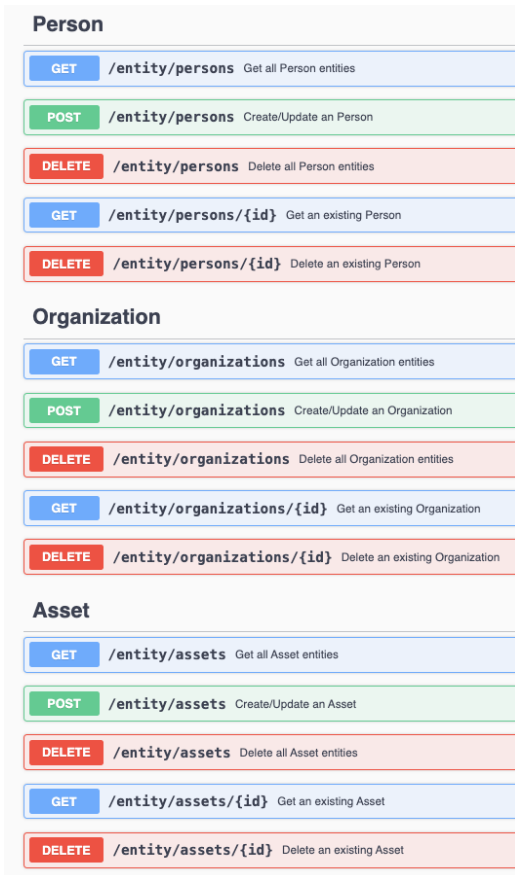

Vectors

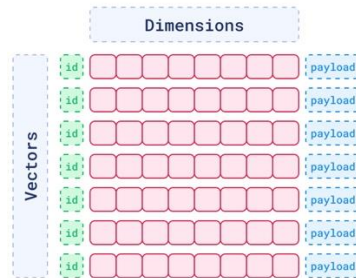
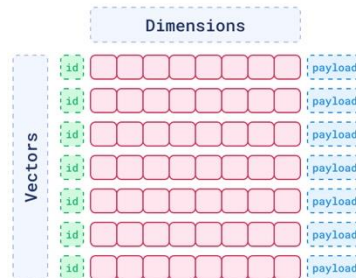
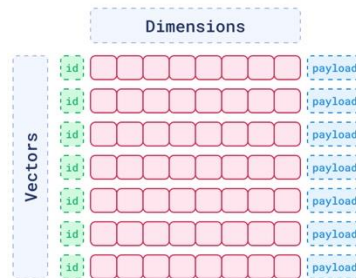

Strikte datastructuur

Person	
GET	/entity/persons Get all Person entities
POST	/entity/persons Create/Update an Person
DELETE	/entity/persons Delete all Person entities
GET	/entity/persons/{id} Get an existing Person
DELETE	/entity/persons/{id} Delete an existing Person

Organization	
GET	/entity/organizations Get all Organization entities
POST	/entity/organizations Create/Update an Organization
DELETE	/entity/organizations Delete all Organization entities
GET	/entity/organizations/{id} Get an existing Organization
DELETE	/entity/organizations/{id} Delete an existing Organization

Asset	
GET	/entity/assets Get all Asset entities
POST	/entity/assets Create/Update an Asset
DELETE	/entity/assets Delete all Asset entities
GET	/entity/assets/{id} Get an existing Asset
DELETE	/entity/assets/{id} Delete an existing Asset



Vectors

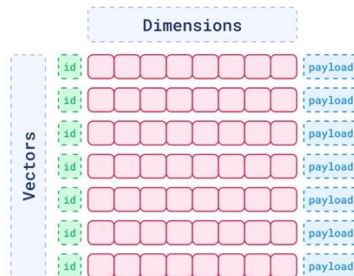
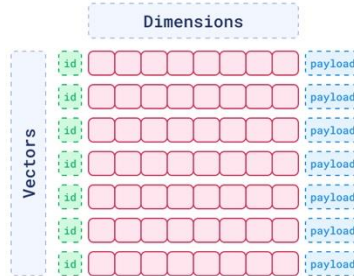
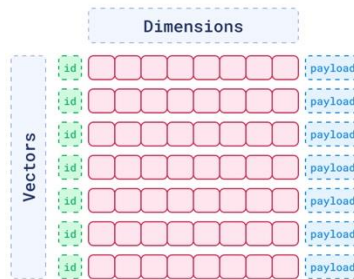

Model A

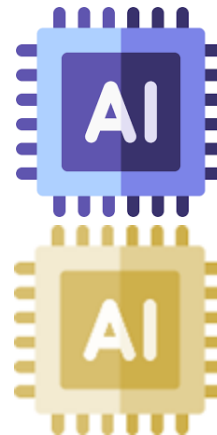

Model B

Strikte datastructuur

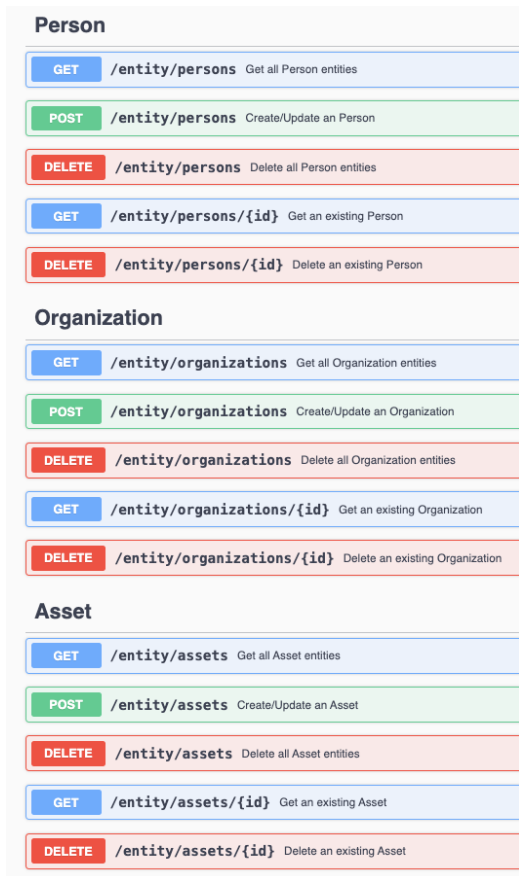

Vectors

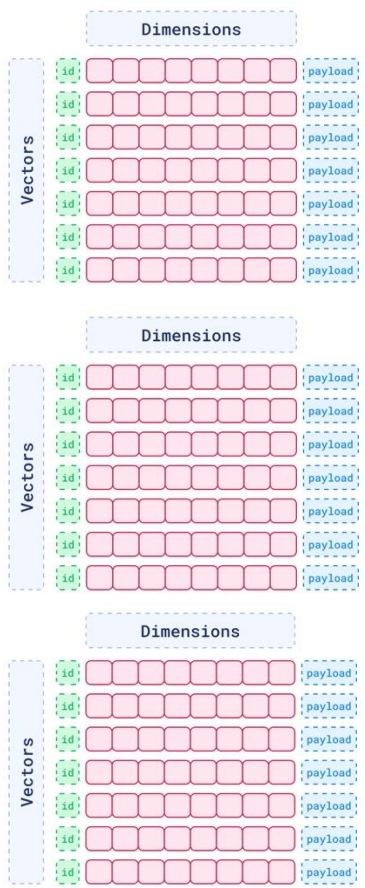

Model A

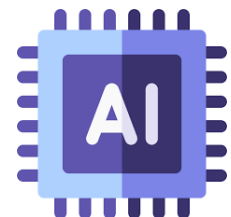

Model B

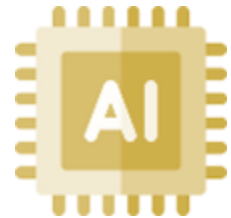

Prompt:

Leuk allemaal, maar
ik moet in het
weekend overwerken
als we gaan
prolongeren



Piekbelasting in
de weekenden

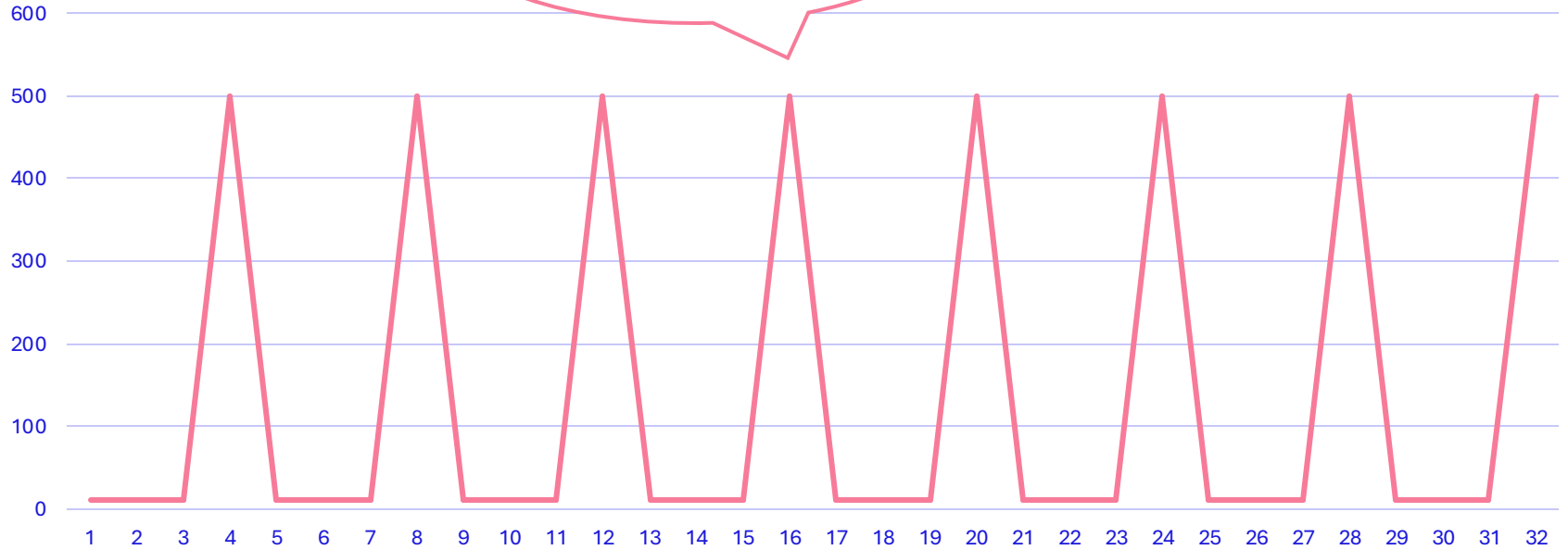

Continu rekenen,
laatste mutaties
opnieuw.

Dal belasting in
het weekend 😊

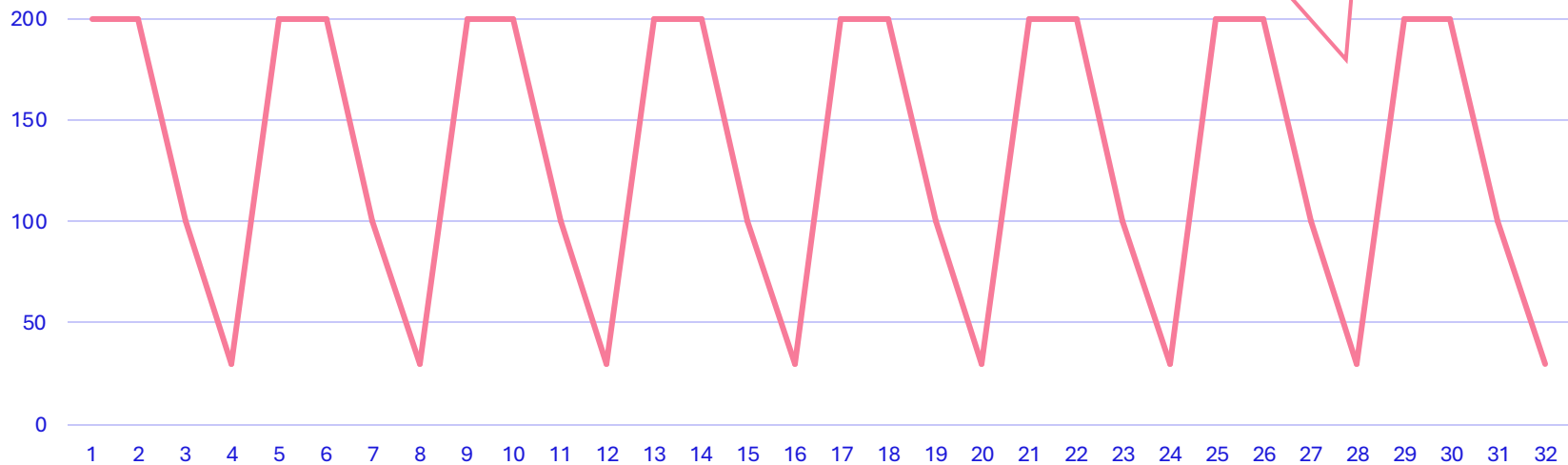

Concept ANVA 6

Ons antwoord op de toekomst

- **Cloud back office**

- Zeer hoge performance door strakke structuur en cloud power.
- Praat in standaarden (AFD)
- Nieuwe prolongatie concept
- Centrale multi product catalogus(AOS)
- Internationaal
- Eerste AI-ready back office

- **Proces gestuurd**

- Krachtige procesengine
- Bouw schermen op onze standaard structuur en blijf in control.

- **Maximale connectivity**

- Embed in jouw landschap
- Embedded insurance
- 50+ databronnen



Sneak preview



Jolanda Chavarria

Aanmaken

- Overzicht
- Contracten
- Taken
- Communicatie
- Facturen
- Bestanden
- Service Tickets
- Notities

Jolanda Chavarria
Persoon

Adres
Trekkersteeg 55 bis, Groningen

Telefoonnummer
+31612345678

Mobiel nummer
+31613245678

Primair e-mailadres
b.boterkoek@gmail.com

Kansen
3 van de 16 kansen

- Inboedel verzekering ontbreekt bij hypotheek - 6 dagen geleden
Hypotheek aanwezig
- Dekking autoverzekering kan omlaag - 1 week geleden
Auto is 7 jaar oud
- Zorgverzekering beoordelen - 1 maand geleden
Lotte is 17 jaar

Geschiedenis

- Adresgegevens gewijzigd**
Geert-Jan Arendszoon op 21-05-2024
- Taak afgerond: Adres wijzigen**
Geert-Jan Arendszoon op 01-03-2024
- Telefoongesprek over levensverzekering**
Maartje Breteler op 31-10-2023
- Taak aangemaakt: Controleer relatie**
Jan-Jaap de Vries op 21-09-2023
- Taak: Ben Boterkoek terug bellen**
Geert-Jan Arendszoon op 12-08-2023
- Relatiestatus gewijzigd**
Geert-Jan Arendszoon op 12-07-2023
- Notitie aangemaakt**
Geert-Jan Arendszoon op 31-06-2023
- Notitie verwijderd**
Jan-Jaap de Vries op 25-06-2023
- Notitie gemaakt**
Maartje Breteler op 17-06-2023
- Adresgegevens gewijzigd**
Geert-Jan Arendszoon op 12-06-2023

Contracten
4 van de 10 contracten

Contract	Status	
Obvion - hypotheek Lineair + aflossingsvrij	✓ Lopend	...
ASR - autoverzekering WA + pechhulp	✓ Lopend	...
FBTO - Zorgverzekering Basis + tand	✓ Lopend	...

Facturen
4 van de 10 facturen

Factuur	Factuurnr	Status
Factuur Juli	74834	ⓘ Nog niet betaald
Factuur J...	98807	✓ Betaald
Factuur M...	61888	✓ Betaald

Algemeen

Contract

Details

Betrokken Partijen en assets

Betrokken hulpdiensten

Bestanden

Algemeen

Claim type

Auto

Titel

Autoschade - Ford Fiesta - Jolanda Chav...

Service ticket nummer

56483475

Status

In behandeling

Datum melding

21-05-24 12:00 uur

Datum voorval

20-05-24 16:00 uur

Behandelaar

Maartje Breteler

Geschatte schade

€ 1200,00

Normaal **B** **I** **U** **S** **A**       

Op 20-05-24, rond 16:00 uur, vond er een verkeersongeval plaats op de brederostraat 66, Assen. De heer Maarten de Groot reed in zijn Citroën Berlingo en benaderde een verkeerslicht dat op dat moment op oranje stond. Om tijdig te stoppen, remde de heer de Groot abrupt. Achter hem reed mevrouw Jolanda Chavarria in haar Ford Fiesta.

Door de onverwachte harde remming van de heer de Groot, kon mevrouw Chavarria haar voertuig niet tijdig tot stilstand brengen. Hierdoor is zij met haar Ford Fiesta gedeeltelijk tegen de achterkant van de Citroën Berlingo aangereden. Na de aanrijding is de Ford Fiesta doorgeschoven en deels tegen een lantaarnpaal gebotst.

Contract▼  Jolanda Chavarria▼  Autoverzekering**DSA schade**

Voorstel

**Jolanda Chavarria**

Verzekeringsnemer

Adres

Nijverheidslaan 18a

Telefoonnummer

+31610103434

E-mail

Sitze.devries@bergmanenpostma.nl

Website URL

www.bergmanenpostma.nl**Autoverzekering Ford Fiesta**

Contract

Status

Lopend

Ingangsdatum

12-12-23

Algemeen

Contract







Details

Betrokken Partijen en assets

Betrokken hulpdiensten

Bestanden

Betrokken partijen en assets

	Jolanda Chavarria Verzekeringnemer	...	>
	Ford Fiesta Auto	...	>
	Maarten de Groot Verzekeringnemer tegenpartij	...	>
	Citroen Berlingo Auto Tegenpartij	...	>
	De Goudse verzekeringen Verzekeraar tegenpartij	...	>
	Gemeente Amersfoort Betrokkene	...	>
	Lantaarnpaal Object	...	>

Relatie of asset zoeken



+ Relatie

+ Asset

Betrokken hulpdiensten

▼  Jolanda Chavarria▼  Autoverzekering

 **DSA schade**
Voorstel 

 **Jolanda Chavarria**
Verzekeringnemer

Adres

Nijverheidslaan 18a

Telefoonnummer

+31610103434

E-mail

Sitze.devries@bergmanenpostma.nl

Website URL

www.bergmanenpostma.nl

 **Autoverzekering Ford Fiesta**
Contract

Status

Lopend

Ingangsdatum

12-12-23

Algemeen

Contract

Details

Betrokken Partijen en assets

Betrokken hulpdiensten

Bestanden

Betrokken partijen en assets

Jolanda Chavarria
Verzekeringnemer



Ford Fiesta
Auto



Maarten de Groot
Verzekeringnemer tegenpartij



Citroen Berlingo
Auto Tegenpartij



De Goudse verzekeringen
Verzekeraar tegenpartij



Gemeente Amersfoort
Betrokkene



Lantaarnpaal
Object

Relatie of asset zoeken

**DSA**

Hulpmiddel

Op basis van de ingevoerde gegevens zal deze schadeclaim in aanmerking kunnen komen voor Directe Schade Afhandeling (DSA). Dit betekent dat de schade direct door ons kan worden afgehandeld en later kan worden verhaald op de verzekeraar van de tegenpartij. Zie hieronder waarom deze claim in aanmerking komt:

- Er zijn objecten beschadigd
- Er is geen sprake van letselschade
- De tegenpartij is (gedeeltelijk) verantwoordelijk
- Beide partijen hebben een Nederlands kenteken
- Er is geen casco dekking aanwezig

Betrokken hulpdiensten



Taak gegevens

E-mail versturen

Taak gegevensTaak omschrijving
Claim beoordelenDatum binnenkomst
02-01-2024Prioriteit
MiddelStatus
NieuwAutomatische taak
JaBehandelaar
Maartje BretelerDatum einde
14-05-24**Beoordeling**

Controleer de dekkingen en eventuele meldingen van FISH en Roy data. Geef hieronder aan of de schade gedekt is.

Beoordeling

 Valt onder dekking Niet gedekt

Toelichting

Normaal **B** **I** U **S** A

Geen bijzonderheden

▼ Jolanda Chavarria

▼ Autoverzekering

▼ Autoschade - Ford Fiesta - Jola...

▶ Claim gegevens opsturen naa...

**Polisvoorwaarden**

ASR autoverzekering

Datum afgegeven

11-04-22**FISH**

Externe koppeling

Omschrijving

Schadehistorie gevonden, geen kennisregelsovertreden

Code

OK**Roy data**

Externe koppeling

Taak gegevens

E-mail versturen

Taak gegevens

Taak omschrijving Claim beoordelen	Datum binnenkomst 02-01-2024
Status Nieuw	Automatische taak Ja
	Datum einde 14-05-24

Beoordeling

Controleer de dekkingen en eventuele meldingen van FISH gedekt is.

Beoordeling

Valt onder dekking

Niet gedekt

Toelichting

Normaal ↕ **B** **I** U S A ☰ ☷ 🔗 🔗

Geen bijzonderheden

Polisvoorwaarden**Algemeen**

Datum afgegeven
11-04-2022

Bijlagen

**Voorwaarden verzekering
Personenauto Casco Allrisk**

a.s.r.
de nederlandse
verzekerings
maatschappij
voor alle
verzekeringen

1/11

Inhoud

1 Wie zijn er verzekerd?	Pag. 2	5 Wanneer krijgt u geen vergoeding?	Pag. 6
2 Waar bent u verzekerd?	Pag. 2	Algemeen	Pag. 6
3 Waarvoor bent u verzekerd?	Pag. 2	Molest en atoomkernreacties	
Casco Allrisk (schade aan de eigen auto)	Pag. 2	Vergoeding door anderen	
Voorpakking van schade		Premie niet betaald	

Taak gegevens

E-mail versturen

Taak gegevens

Taak omschrijving	Datum binnenkomst	Prioriteit
Klant contacten dat claim onder polis valt	02-01-2024	Middel
Status	Datum einde	Behandelaar
Nieuw	14-05-24	Maartje Breteler

E-mail versturen

Van:

Maartje.breteler@vooruvolmachten.nl

...

Naar:

Jolanda.chavarria@hotmail.com

Onderwerp:

Bevestiging dekking schadeclaim - Actie...

Normaal ↕ **B** **I** U **S** A ☰ ☷ ✎ 🔗 ↶ ↷ ⋮

Beste Jolanda Chavarria,

Wij hebben uw schadeclaim ontvangen en geanalyseerd. Na beoordeling van de details van uw claim, kan ik bevestigen dat deze gedekt wordt onder uw huidige verzekeringspolis en op basis van de ingevoerde gegevens komt uw claim in aanmerking voor **Directe Schade Afhandeling (DSA)**. Dit betekent dat wij uw schade direct kunnen afhandelen, zonder tussenkomst van de tegenpartij, wat resulteert in een snellere afhandeling en minder administratieve rompslomp voor u. Wilt u gebruik maken van deze versnelde afhandelingsmethode?

Om de schade te laten beoordelen en repareren, verzoek ik u contact op te nemen met onze aangesloten schadehersteller:

- Bedrijfsnaam: Autoschade Herstel Groenewoud

▼ 👤 Jolanda Chavarria

▼ 📄 Autoverzekering

▼ 🚗 Autoschade - Ford Fiesta - Jola...

▶ ☰ Klant contacten dat claim ond...



Autoschade - Ford Fiesta - Jolanda Chavarria

Service ticket



Service ticketnummer

362583

Service ticket type

Claim

Claim type

Auto

Datum voorval

12-06-23**Jolanda Chavarria**

Verzekeringnemer



Adres

Nijverheidslaan 18a

Telefoonnummer

+31610102121



Autoschade - Ford Fiesta - Jolanda Chavarria

— Wachten op expert

Aanmaken

[Overzicht](#) [Bestanden](#) [Notities](#) [Communicatie](#) [Financiële transacties](#) [Externe bronnen](#)

Autoschade - Ford Fiesta - Jolanda Chavarria

Service ticket

Service ticketnummer

362583

Service ticket type

Claim

Claim type

Auto

Datum voorval

12-06-23

Datum melding

13-06-23

Status

Wachten op expert

Connecties

- ▼ Jolanda Chavarria
- ▼ Autoverzekering
 - ▶ Autoschade - Ford Fiesta - Jolanda Chavarria

Tijdslijn

- ROY-data status: R**
Automatische melding 16-12-24 14:00
- FISH controle status : SIP**
Automatische melding 16-12-24 14:00
- Klant contacten dat claim onder polis valt**
Maartje Breteler 16-12-24 14:00
- Claim gegevens gecontroleerd door klant**
Jolanda Chavarria 16-12-24 14:00
- Claim gegevens opsturen naar klant**
Maartje Breteler 16-12-24 14:00
- E-mail bevestiging ontvangst schadeclaim verzonden**
Automatische actie 16-12-24 14:01
- DSA schade voorstel**
Maartje Breteler 16-12-24 14:00
- Service ticket aangemaakt**
Maartje Breteler 16-12-24 14:00



Lopende processen

2 Actieve processen,

**Bevestiging ontvangst schadeclaim verzonden**

Schadebehandeling

**Aanvraag fraude check**

Fraude check



Bestanden

3 Bestanden

**Schade-voorkant.png**

Geupload op 06-06-2021

**Schade-achterkant.png**

Geupload op 06-06-2021



Autoschade - Ford Fiesta - Jolanda Chavarria

— Wachten op expert

Aanmaken

[Overzicht](#)
[Bestanden](#)
[Notities](#)
[Communicatie](#)
[Financiële transacties](#)
[Externe bronnen](#)

Zoek Reservering



Dekking: WA

1 resultaten

Dekking	Datum	Type	Bedrag	Doel	Partij	Omschrijving	
WA	21-06-2023	Reservering	€1200	Verwachte uitkering	Jolanda Chavarria	Factuurnummer 23478	...
WA	21-06-2023	Verwacht verhaal	€1200	Verwacht verhaal	Goudse verzekering	Schadenummer 56483...	...
WA	21-06-2023	Reservering	€800	Actualisering reservering	Jolanda Chavarria	Factuurnummer 23478	...
WA	21-06-2023	Verwacht verhaal	€800	Actualisering verhaal	Goudse verzekering	Schadenummer 56483...	...
WA	21-06-2023	Uitkering	€2000	Uitkering	Autoschade Herstel Gro...	Schadenummer 56483...	...
WA	21-06-2023	Verhaal	€2000	Verhaal	Goudse verzekering	Schadenummer 56483...	...

Resultaten per pagina 20

Pagina 1 van 14





Financieel > Afletteren

Afletteren

Zoek op bedrag, grootboekrekening

Bedrag

Status

247 resultaten

Afschriftregel

Boekingsregel

<input type="checkbox"/>	Datum	Grootboekrekening & relatie	Kenmerk	Bedrag in	Relatie	Nummer	Bedrag	Status	
<input type="checkbox"/>	14-02-24	De Goudse verzekeringen NL91 ABNA 0417 1643 00	56483475	€2000 Wijkt 2 % af	De Goudse verzekeringen NL91 ABNA 0417 1643 00	56483475 Schadenummer	€2000	✓ Afgehandeld	...
<input type="checkbox"/>	14-02-24	J. Chavarria NL20 INGB 0001 2345 67	76545678	Ⓢ €14,75	Jolanda Chavarria NL20 INGB 0001 2345 67	76545678 Polisnummer	€16,00	Ⓢ Af te handelen	...
<input type="checkbox"/>	14-02-24	Ⓢ P. de Kok NL32 RABO 0123 4567 89	7594758	Ⓢ €32	Peter de Kok NL32 RABO 0123 4567 89	7594758 Polisnummer	€45	Ⓢ Af te handelen	...
<input type="checkbox"/>	14-02-24	R.H. Torens NL58 SNSB 0912 3456 78	65434567	€11	Ryanne Torens-de Vries NL58 SNSB 0912 3456 78	65434567 Polisnummer	€11	✓ Afgehandeld	...
<input type="checkbox"/>	14-02-24	Ⓢ T.R. Johnson NL64 KNAB 0258 1234 56	Ⓢ 5647534	Ⓢ €81,43	Thijs Johnson NL64 KNAB 0258 1234 56	7239565 Polisnummer	€81,44	Ⓢ Af te handelen	...
<input type="checkbox"/>	14-02-24	ASR Verzekeringen NL91 TRIO 0212 3456 78	1853923	€10.345	ASR Verzekeringen NL91 TRIO 0212 3456 78	1853923 Schadenummer	€10.345	✓ Afgehandeld	...
<input type="checkbox"/>	14-02-24	T. Hovens NL02 BUNQ 0001 2345 67	9578821	€91,11	Toon Hovens NL02 BUNQ 0001 2345 67	9578821 Polisnummer	€91,11	✓ Afgehandeld	...
<input type="checkbox"/>	14-02-24	F. de Jong NL20 INGB 0001 2345 67	90115111	€16,50	Frank de Jong NL20 INGB 0001 2345 67	90115111 Polisnummer	€16,50	✓ Afgehandeld	...
<input type="checkbox"/>	14-02-24	N. van Leeuwen NL32 RABO 0123 4567 89	8424733	€31,44	Nina van Leeuwen NL32 RABO 0123 4567 89	8424733 Polisnummer	€31,44	✓ Afgehandeld	...
<input type="checkbox"/>	14-02-24	U,R van der Linden NL58 SNSB 0912 3456 78	6528376	€100,70	Ursula van der Linden NL58 SNSB 0912 3456 78	6528376 Polisnummer	€100,70	✓ Afgehandeld	...
<input type="checkbox"/>	14-02-24	Y. van der Wal	4477698	€19,55	Yvonne van der Wal	4477698	€19,55	✓ Afgehandeld	...

Roadmap

2024

- Nulmetingen ANVA klanten
- Oplevering rudimentair versie ANVA 6

2025

- ANVA 6 afbouwen en configureren voor de eerste klant
- Proef Migraties

2026

- Eerste klant schaduw draaien en in productie ☺
- Volgende first movers live brengen

2027 +

- Alle klanten migreren
- ANVA 4/5 uitzetten

Dank, en veel plezier vandaag!



Visie op IT-landschap

Connect with ANVA 6

